

EN

To convert from duffel to a backpack:

1. Unhook both ends of the padded shoulder strap and remove
2. Unzip the bottom panel to expose the backpack straps
3. Hook backpack straps into the plastic rings toward the bottom of the panel

FR

Transformation du sac en sac à dos:

1. Débranchez les deux extrémités de la bandoulière matelassée et retirez-la
2. Ouvrez la fermeture éclair à l'extrémité inférieure du panneau dorsal et sortez les bretelles du sac à dos
3. Accrochez les bretelles du sac à dos dans les anneaux en plastique vers l'extrémité inférieure du panneau dorsal

DE

Verwandlung der Reisetasche in einen Rucksack:

1. Lösen Sie beide Enden des gepolsterten Schulteriemens und entfernen Sie ihn
2. Öffnen Sie den Reißverschluss am unteren Ende des Rückenteils und ziehen Sie die Rucksackgurte heraus
3. Hängen Sie die Rucksackgurte in die Plastikringe am unteren Ende des Rückteils ein

ES

Para convertirlo de bolso a mochila:

1. Desenganche ambos extremos de la hombrera acolchada y desmóntelos
2. Abra la cremallera del panel inferior para sacar las hombreras de la mochila
3. Enganche las hombreras en los aros de plástico en dirección a la parte inferior del panel

IT

Ecco come trasformare il borsone in zaino:

1. Sganciare le due estremità della tracolla imbottita e staccarle
2. Aprire la cerniera del pannello posteriore per estrarre gli spillacci dello zaino
3. Agganciare gli spillacci dello zaino agli anelli in plastica sulla parte inferiore del pannello

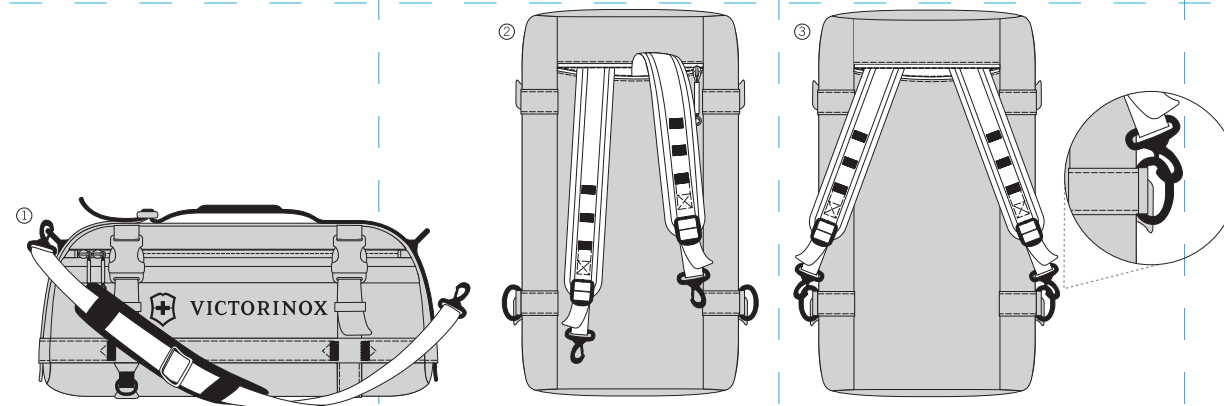

FRONT

VICTORINOX

**CH-97™ 2.0
MOUNTAINEER**

PT

Para converter um saco em mochila:

1. Soltar ambas as extremidades da alça almofadada para o ombro e retirar
2. Abrir o fecho de correr do painel do fundo para aceder às alças da mochila
3. Encaixar as alças da mochila nos aros de plástico no sentido do fundo do painel

RU

Как преобразовать дорожную сумку в рюкзак:

1. Отделить оба конца мягкой плечевой лямки и снять ее
2. Расстегнуть молнию нижней панели и вытащить лямки рюкзака
3. Закрепить лямки рюкзака при помощи пластиковых колец в вертикальном положении

JP

ダッフルをバックパックに変換するには:

1. パッド入りショルダーストラップの両端のフックを外して取り除きます。
2. 底面パネルのジッパーを開き、バックパックストラップを出します。
3. バックパックストラップを底面パネルに向けてプラスチックリング内にフック掛けます。

CN

若从手提包转变为背包:

1. 解开带衬肩带两端的挂钩并取下
2. 拉开底板上的拉链, 露出背包带
3. 将背包带的挂钩挂入塑料环内, 朝向板的底部

KR

더플에서 배낭가방으로 변화:

1. 패드댄 어깨끈의 양끝을 풀고, 떼어냅니다
2. 배낭가방끈을 노출하기 위해 바닥패널의 지퍼를 엽니다
3. 배낭가방끈을 패널바닥 방향으로 맞추고 플라스틱 링안에 넣습니다

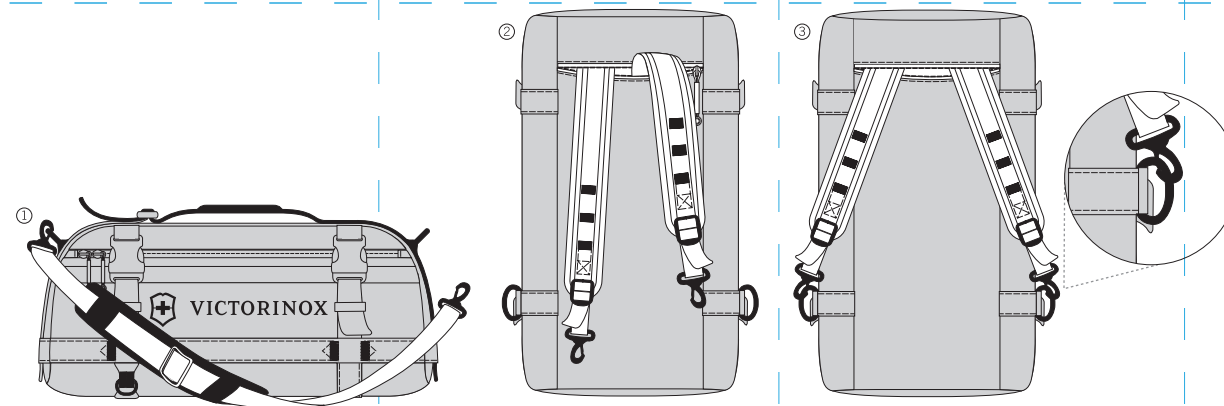

BACK

VICTORINOX

CH-97™ 2.0
MOUNTAINEER